

SAUNANOVEN SARANAN SÄÄTÄMINEN

Tämä ohje koskee saunanoven vanhoja saranoita, joissa on kulmikas saranalehti/suojakotelo.



HUOM! Käsittele lasista ovea varovasti

Lasiovi on karkaistua turvalasia, joka kestää karmin asentuna suuria kuormia ja kovia potkuja lasin tason suuntaisesti. Asentaessasi lasiovea varmista, ettei lasin reuna kosketa kovaan lattia- tai seinäpintaan. Lasia ei saa koskaan työntää reunan varassa tai kääntää kulmiensa ympäri. Metalliset työkalut tms. voivat aiheuttaa säröjä lasin reunaan. Reunat ovat lasin arin kohta. Jos lasiin kohdistuu terävä isku, se särkyä pieniksi muruiksi. Jos lasin reunaan syntyy särö, niin lasia ei saa käyttää henkilöturvallisuuden vuoksi, sillä lasin rikkoutumisriski on ilmeinen asennuksen aikana ja sen jälkeen. Suomen Tasolasiyhdistyksen sääntöjen mukaan lasin valmistaja tai jatkojalostaja ei ole vastuussa lasirikoista, jotka tapahtuvat lasia asennettaessa tai sen jälkeen.

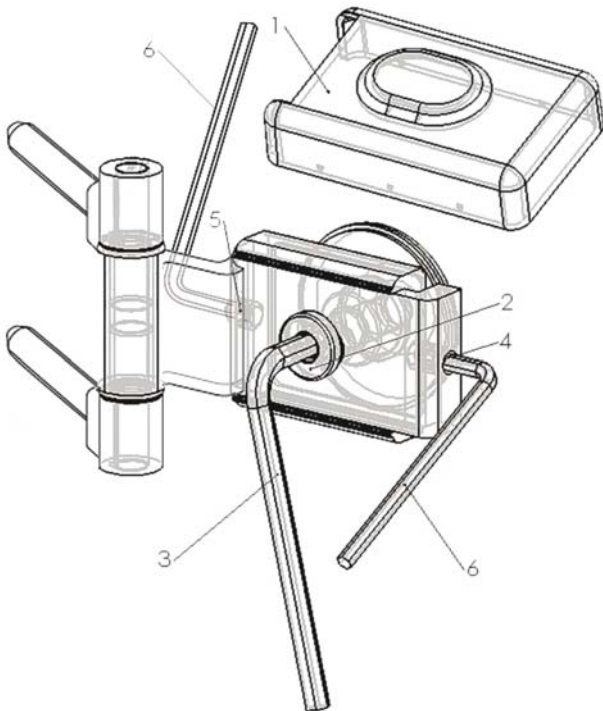

Saunanoven saranoiden säätäminen

Tarvittavat työkalut: kuusiokoloavain 5 mm ja 3 mm

Löysää ensin lasin kiinnitysruuvia (2) kuusiokoloavaimella (3) enintään kierros.

Saranan säätö lukkopuolelle päin (välys saranapuolella kasvaa)

1. Saranan sivuttaissäätö tapahtuu saranan kummallakin sivulla olevien kuusiokoloruuvien (4 ja 5) avulla.
2. Kierrä saranan lukkopuolen puoleista säätöruuvia (4) vastapäivään tarvittava määrä kuusiokoloavaimella (6). Esim. alasaranan lukkopuoleisen säätöruuvien (4) yksi kierros vastapäivään siirtää lasin alareunaa saranan kohdalta 1 mm:ä lukkopuolelle (2 kierrosta vastapäivään vastaa lasin 2mm:n siirtoa jne).
3. Sen jälkeen kiristetään toisen sivun säätöruuvi (5) kevyesti toisen puolen säätöruuvia (4) vasten.
4. Seuraavaksi kiristetään lasin kiinnitysruuvi (2) mahdollisimman kireälle.
5. Lopuksi kierretään vielä sivusäätöruuvi (5) lopulliseen kireyteen ja laitetaan saranan päälle tuleva koristevaippa (1) paikalleen.

Saranan säätö lukkopuolelta pois päin (välys saranapuolella pienenee)

1. Jos lasin ja karmin välystä saranapuolella halutaan pienentää, kierretään sivusäätöruuvia (5) vastapäivään tarvittava määrä (1 kierros = 1mm) ja kiristetään sen jälkeen vastakkainen säätöruuvi (4) kevyesti säätöruuvia (5) vasten.
2. Kiristetään kiinnitysruuvi (2) mahdollisimman tiukalle, ja lopuksi kierretään sivusäätöruuvi (4) lopulliseen kireyteen ja laitetaan koristevaippa (1) paikalleen.

HUOM! Tehtäessä säätöä saranapuolelle päin on varottava, ettei lasin reuna säädön jälkeen osu karmin oven ollessa kiinni-asennossa. Maksimisäätöä saranapuolelle päin on 2.0 mm.